

The Alvar Aalto L-leg Collection  
Alvar Aallon L-jalkakokoelma  
Die Alvar Aalto L-leg Kollektion

---



**artek**

The Story of the L-leg | L-jalan tarina | Die Geschichte des L-leg

---



In the late 1920s, the great Finnish architect Alvar Aalto began to experiment with bending wood and collaborated with the furniture manufacturer Otto Korhonen on a number of innovative techniques. The development of an L-shaped leg composed of solid bent wood – the “L-leg” – assumed a central role. Aalto referred to it as “the little sister of the architectural column”, as the L-leg takes on a similar weight-bearing function: various horizontal surfaces can be directly affixed to and supported by these vertical elements.

Alvar Aalto alkoi 1920-luvun lopulla tutkia mahdollisuuksia puun taivuttamiseksi, ja yhdessä huonekaluvalmistaja Otto Korhosen kanssa hän kehitti useita innovatiivisia menetelmiä. Keskeistä tässä työssä oli L-kirjaimen muotoisen massiivipuusta taivutetun jalan – eli niin kutsutun L-jalan – kehittäminen. Aalto kutsui L-jalkaa “pylvään pikkusiskoksi”, koska sillä on samanlainen tukifunktio: pystysuora osa kannattelee siihen liitettäviä vaakasuoria tasoja.

Ende der 1920er-Jahre begann der große finnische Architekt Alvar Aalto mit der Verformung von Holz zu experimentieren und entwickelte gemeinsam mit dem Möbelproduzenten Otto Korhonen eine Reihe von ausgeklügelten Techniken. Die Entwicklung eines L-förmig gebogenen Massivholzbeins, des „L-legs“, nahm eine zentrale Rolle ein. Aalto bezeichnete das L-leg als „kleine Schwester der architektonischen Säule“. Und tatsächlich übernimmt es eine ähnlich tragende Funktion: Verschiedene horizontale Flächen lassen sich auf diesen vertikalen Elementen fixieren und werden von ihnen getragen.



Manufactured in four sizes, the L-leg enabled the creation of more than 50 different products, from stools, chairs, benches and tables to storage furniture. With the L-leg, which was patented in 1933, Aalto invented a highly versatile system of standard components, which still forms the base of the Artek collection today. Made from Finnish birch, the products boast a natural beauty and radiate warmth; they are sustainable and age gracefully.

L-jalkaa valmistetaan neljässä eri koossa, ja sitä on käytetty yli 50 eri tuotteessa kuten jakkaroissa, tuoleissa, penkeissä ja pöydissä sekä säilytyskalusteissa. Vuonna 1933 patentoitu L-jalka johti poikkeuksellisen monikäyttöisen standardikomponenttijärjestelmän kehittämiseen, joka muodostaa yhä edelleen Artekin kokoelman perustan. Suomalaisesta koivusta valmistetut tuotteet ovat luonnonkauniita ja lämpimiä; ne ovat kestäviä ja ikääntyvät arvokkaasti.

Ausgehend von vier Größen hat das L-leg die Entstehung von über 50 verschiedenen Produkten ermöglicht: Hocker, Stühle, Bänke, Tische und selbst Stauraummöbel. Mit dem 1933 patentierten L-leg hat Aalto ein System von vielseitig einsetzbaren Standardteilen erschaffen, welches noch heute das Fundament der Artek Kollektion bildet. Die Produkte sind aus finnischem Birkenholz gefertigt, haben eine natürliche und warme Schönheit, sind ökologisch und altern in Würde.

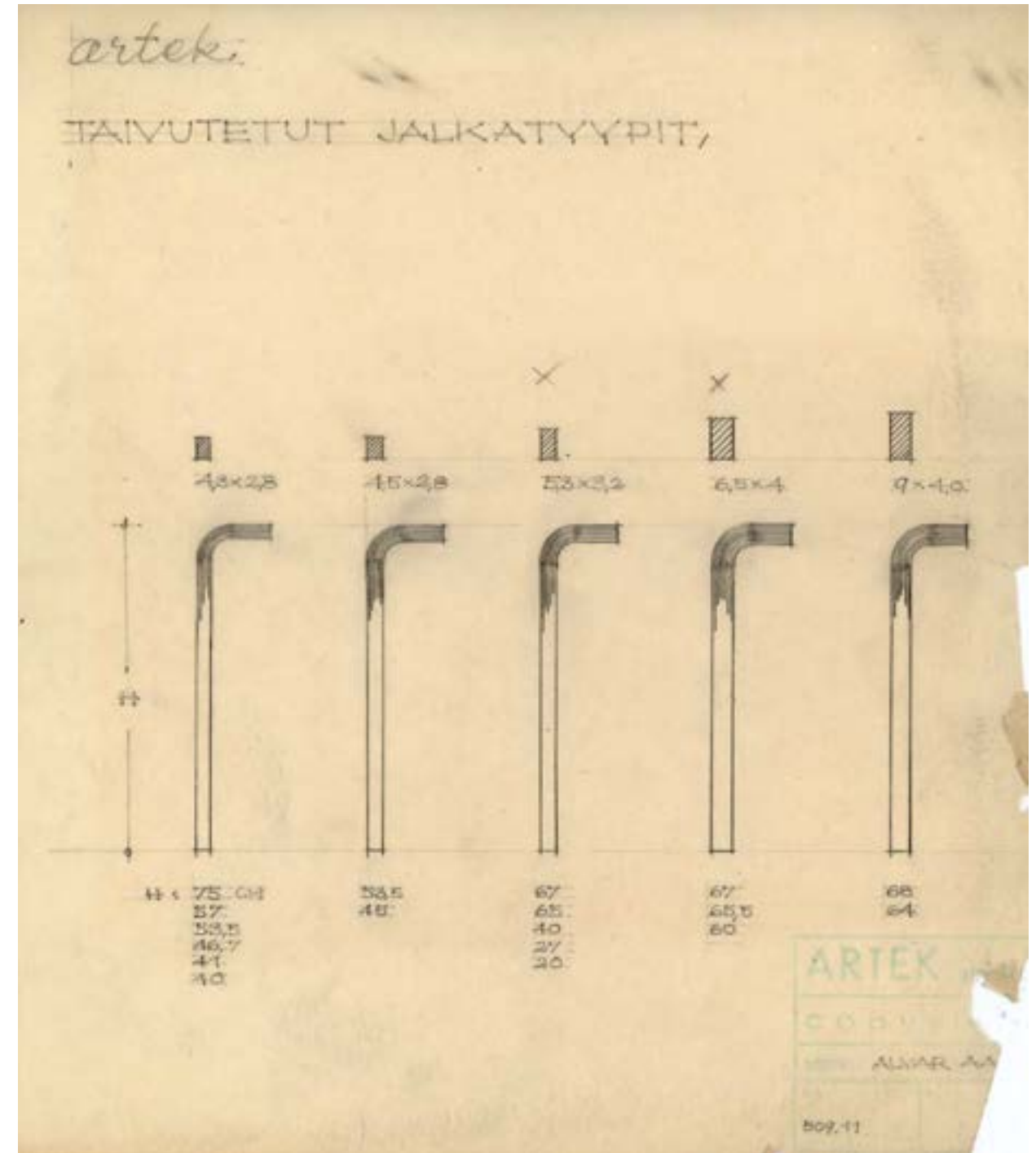



Today, Artek's collection comprises 36 products based on the L-leg. They are true design classics that have lost nothing of their appeal and relevance over time. The best known of them is a stool. Since its introduction in 1933, several million units of Stool 60 and its four-legged version Stool E60 have been sold, making it one of the most cherished products in the history of design. Stool 60 is equally suitable as a seat, a table, storage or display surface, representing the quintessence of functionalist furniture design.

The legs are mounted directly to the underside of the round seat without the need for complicated connecting elements. Thanks to its geometry, the stool can be stacked to save space in a spiralling tower sculpture. Over the years, the stool has been produced in numerous wood stains, lacquers and upholstery fabrics.

Artekin valikoimassa on nykyisin 36 L-jalkaa hyödyntävää tuotetta. Ne ovat todellisia designklassikoita, jotka eivät vuosien mittaan ole menettäneet mitään kiinnostavuudestaan ja käyttökelpoisuudestaan. Parhaiten tunnettu näistä tuotteista on jakkara. Jakkara 60 tuotiin markkinoille vuonna 1933, jonka jälkeen sitä ja sen nelijalkaista versiota Jakkara E60:tä on myyty useita miljoonia, mikä tekee jakkarasta yhden designhistorian suosituimmista klassikoista.

Aallon kolmijalkainen Jakkara 60 edustaa funktionalistista huonekalusuunnittelua puhtaimmillaan. Se soveltuu niin istuinkäyttöön, pöydäksi, esittely- tai laskutasoksi. Massiivipuiset L-jalat on kiinnitetty suoraan pyöreän istuinosan alapintaan ilman mutkikkaita liitoksia. Jakkaran geometrisen muotoilun ansiosta se säästää tilaa, sillä jakkarat on pinottavissa spiraalimaiseksi torniksi. Vuosien varrella jakkarasta on valmistettu useita erilaisia petsattuja, maalattuja sekä verhoiltuja versioita.

Arteks L-leg Kollektion besteht heute aus 36 Produkten. Diese Designklassiker haben nichts von ihrer Attraktivität und Aktualität eingebüßt. Der bekannteste unter ihnen ist ein Hocker: Seit seiner Einführung 1933 sind mehrere Millionen Exemplare des „Stool 60“ und seines vierbeinigen Bruders „Stool E60“ verkauft worden. Er ist damit wohl einer der beliebtesten Produkte der Designgeschichte. Der „Stool 60“ ist als Sitzgelegenheit, Tisch, Ablage- oder Präsentationsmöbel gleichermaßen geeignet, womit er die Essenz des funktionalistischen Möbeldesigns repräsentiert.

Die Massivholzbeine werden direkt und ohne komplizierte Verbindungselemente an die runde Sitzfläche montiert. Dank seiner Geometrie lässt sich der Hocker platzsparend zu einer spiralförmigen Turmskulptur stapeln. Über die Jahre wurde der Hocker in zahlreichen Holzbeizen, Lackierungen und mit verschiedenen Polsterstoffen produziert.



Stools | Jakkarat | Hocker



60 Stool  
60 Jakkara  
60 Hocker



E60 Stool  
E60 Jakkara  
E60 Hocker



NE60 Children's Stool  
NE60 Lastenjakkara  
NE60 Kinderhocker

High Stools & Benches | Korkeat tuolit ja penkit | Barhocker & Bänke



64 Bar Stool  
64 Barhocker  
64 Baarijakkara



K65 High Chair  
K65 Korkea tuoli  
K65 Küchenstuhl



153A, B Bench  
153A, B Penkki  
153A, B Bank

Chairs | Tuolit | Stühle



65 Chair  
65 Tuoli  
65 Stuhl

N65 Children's Chair  
N65 Lastentuoli  
N65 Kinderstuhl

66 Chair  
66 Tuoli  
66 Stuhl

Chairs | Tuolit | Stühle



68 Chair  
68 Tuoli  
68 Stuhl

69 Chair  
69 Tuoli  
69 Stuhl

Tables | Pöydät | Tische



<b>Square</b> Neliönmuotoiset Quadratisch	<b>Rectangular</b> Suorakaiteenmuotoiset Rechteckig	<b>Round</b> Pyöreät Rund	<b>Half Round</b> Puolipyöreät Halbrund	<b>Extendible</b> Jatkettavat Ausziehbar
81C Table 81C Pöytä 81C Tisch	80A Table 80A Pöytä 80A Tisch	90C Table 90C Pöytä 90C Tisch	95 Table 95 Pöytä 95 Tisch	97 Extension Table 97 Pöytä 97 Ausziehtisch

Low Tables | Matalat pöydät | Beistelltische



<b>90D Table</b> 90D Pöytä 90D Tisch	<b>907B Table</b> 907B Pöytä 907B Tisch	<b>88A, B, C Nesting Tables</b> 88A, B, C Pöytä 88A, B, C Dreisatz Tisch
--	---	--

Applications | Käyttökohteet | Anwendungen

---



Aalto's furniture designs project a sense of relaxed familiarity. They cannot be assigned to a distinct social identity or functional category. This makes them equally at home in public buildings, cultural institutions and educational facilities as well as in private homes.

Aallon suunnittelemista huonekaluista välittyy leppoisa tuttuus. Niitä ei voi rajata mihinkään tiettyyn yhteiskuntaluokkaan tai käyttötarkoitukseen, ja siksi ne sopivat yhtä hyvin julkisten tilojen, kulttuuri- ja koululaitosten kuin yksityiskotienkin kalustamiseen.

Viele von Aaltos Möbeln vermitteln eine entspannte Vertrautheit und lassen sich nicht auf eine bestimmte soziale Identität oder funktionale Kategorie festlegen. Dadurch sind sie in öffentlichen Gebäuden, kulturellen Institutionen und Bildungseinrichtungen ebenso zu Hause wie in privaten Wohninterieurs.



P.S. 1 Art Center, Café, New York, USA, 2008 | P.S. 1 Art Center, Café, New York, USA, 2008 | P.S. 1 Art Center, Café, New York, USA, 2008



Uppetite Restaurant, Brussels, Belgium, 2016 | Uppetite Restaurant, Brysseli, Belgia 2016 | Uppetite Restaurant, Brüssel, Belgien, 2016



Brooklyn Public Library, New York, USA, 2012, surfaces in customised stain | Brooklyn Public Library, New York, USA, 2012, erikoispetsi | Öffentliche Bibliothek Brooklyn, New York, USA, 2012, Oberflächen in individualisiertem Beizton



Novartis, Day Care Center, Basel, Switzerland, 2011 | Novartis, päiväkoti, Basel, Sveitsi, 2011 | Novartis, Kindertagesstätte, Basel, Schweiz, 2011



Dinesen Home, Copenhagen, Denmark, 2015 | Dinesen, yksityiskoti, Kööpenhamina, Tanska, 2015 | Dinesen Home, Kopenhagen, Dänemark, 2015



Showroom, Zurich, Switzerland, 2014 | Showroom, Zurich, Sveitsi, 2014 | Schauraum, Zürich, Schweiz, 2014



VitraHaus Loft, Weil am Rhein, Germany, 2015 | VitraHaus Loft, Weil am Rhein, Saksa, 2015 | VitraHaus Loft, Weil am Rhein, Deutschland, 2015



Rose Bakery, Dover Street Market, London, UK, 2011, Artek 2nd Cycle Chairs | Rose Bakery, Dover Street Market, Lontoo, Iso-Britannia, 2011, Artek 2nd Cycle tuolit | Rose Bakery, Dover Street Market, London, UK, 2011, Artek 2nd Cycle Stühle



Schinkel Pavilion, Exhibition, Berlin, Germany, 2016 | Schinkel Pavilion, näyttely, Berliini, Saksa, 2016 | Schinkel Pavillion, Ausstellung, Berlin, Deutschland, 2016



The L-leg collection is made from Finnish birch. The special beauty of Finnish wood stems in part from the high growth of the trees, which is typical of mixed forests and gives the wood an especially regular grain. The light “blond” tone of the wood is influenced by the mineral content and condition of the Nordic soil, and is further enhanced by the slow drying of the fallen timber in the open air. The individual tree trunks utilized by Artek are up to 80 years old, making the material of the furniture produced today roughly the same age as the company itself.

L-jalkaa käyttävät tuotteet on valmistettu suomalaisesta koivusta. Suomalaisen puun erityinen kauneus johtuu osaltaan sekametsille tyypillisestä nopeasta kasvusta, joka antaa puulle erityisen säännölliset syyt. Puun vaalean sävyn salaisuus on pohjoismaisen maaperän mineraaleissa ja rakenteessa, ja sävyä korostaa vielä puun hidas kuivattaminen ulkoilmassa. Artekin käyttämä puu tulee jopa 80 vuoden ikäisistä puista, eli nykyään valmistettävien huonekalujen materiaali on suurin piirtein yhtä vanhaa kuin yritys itse.

Die L-leg Kollektion ist aus finnischem Birkenholz hergestellt. Die spezielle Schönheit der finnischen Hölzer rührt zum Teil aus dem hohen Wuchs der Bäume, der für Mischwälder typisch ist und dem Holz eine besonders regelmäßige Maserung verleiht. Der helle, „blonde“ Farbton des Holzes wird durch den Mineralgehalt und die Beschaffenheit der nordischen Böden beeinflusst und durch ein langsames Trocknen der gefällten Holzstämmen an der frischen Luft verstärkt. Die von Artek verwendeten Stämme sind bis zu achtzig Jahre alt. Das Material der heute hergestellten Möbel ist daher ebenso alt wie das Unternehmen selbst.



**F**or the fabrication of the L-leg, multiple vertical saw cuts are made in the end of a piece of wood a few millimetres apart, with the slits extending just below the level of the planned bend. Thin strips of wood veneer are then inserted into these slits and glued. This simplifies the actual bending process but also increases the dimensional stability and stiffness of the finished component.

**L**-jalan valmistuksessa puukappaleen päähän tehdään muutaman millimetrin välein useita pystysuoria leikkauksia, jotka ulottuvat hieman aiotun taivutuskulman yli. Sahattuihin leikkauksiin upotetaan ohuita viiluja, jotka liimataan paikalleen. Tekniikka paitsi yksinkertaistaa taivuttamista myös lujittaa muotoa ja jäykistää lopullista rakenneosaa.

**F**ür die Herstellung des „L-leg“ wird das zu verformende Endstück im Abstand von wenigen Millimetern mehrfach bis über die geplante Biegestelle hinaus eingesägt. Anschließend werden in diese Längsschlitzte dünne Holzurniere eingesteckt und verleimt. Auf diese Weise wird einerseits der eigentliche Biegeprozess vereinfacht – denn Holzlamellen lassen sich leichter verformen als ein dickes Stück Massivholz. Andererseits erhöht sich die Formstabilität und die Steifigkeit des fertigen Werkstückes.



Artek products continue to be fabricated semi-industrially according to strict quality criteria with a high proportion of handcraftsmanship. The L-leg collection is still produced at the original Artek factory in Turku, Finland, the process of their production relatively unchanged, their organic qualities as ideologically and aesthetically relevant as ever.

Artekin tuotteet valmistetaan edelleen puoliteollisesti tiukkojen laatuksien mukaisesti ja käsityötaitoja hyödyntäen. L-jalkatuotteet valmistetaan edelleen alkuperäisessä Artekin tehtaassa Turussa. Niiden tuotantoprosessi on säilynyt melko muuttumattomana, ja tuotteiden luonnonmukaiset ominaisuudet ovat niin ideologisesti kuin esteettisesti yhtä ajankohtaisia kuin ennenkin.

Nach wie vor werden Artek-Produkte semi-industriell nach strengen Qualitätskriterien und mit einem relativ hohen handwerklichen Anteil gefertigt. Noch heute werden diese Klassiker in Arteks Fabrik in Turku, Finnland, in weitestgehend unveränderten Produktionsprozessen hergestellt. So entsteht eine natürliche Qualität, die ideell sowie ästhetisch relevanter ist denn je.





The Aalto collection is based on the idea of standardised individual components that can be pieced together to form an extensive system of tables, chairs, and stools. The products can be easily combined and coordinated with one another. Product formats like table sizes and heights are flexible, while product surfaces and colours can be customised even for small projects to complement a personalised design concept.

Aalto-kokoelma perustuu standardoituihin rakennekomponentteihin, joista voidaan valmistaa erilaisia pöytiä, tuoleja ja jakkaroita. Tuotteet ovat helposti yhdisteltävissä ja sovitettavissa toisiinsa. Niiden muodot kuten pöytien koot ja korkeudet ovat joustavasti valittavissa, kun taas pintakäsittely ja värit ovat räätälöitävissä pieniinkin projekteihin, jolloin ne soveltuvat osaksi personoitua designkonseptia.

Die Aalto-Kollektion basiert auf der Idee von standardisierten Einzelteilen, aus denen sich ein breites System von Tischen, Stühlen und Hockern zusammensetzt. Die Produkte lassen sich einfach untereinander kombinieren und aufeinander abstimmen. Produktformate wie Tischgrößen und -höhen sind flexibel. Auch Oberflächen und Farben der Produkte können bereits für kleine Projekte individuell angepasst werden, um ein maßgeschneidertes Einrichtungskonzept zu ergänzen.



Customised colours | Erikoisvärit | individualisierte Farben



Customised colours | Erikoisvärit | individualisierte Farben

Stools | Jakkaroita | Hocker

60 Stool  
60 Jakkara  
60 Hocker  
38 x 38 x 44 cm

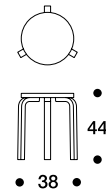

E60 Stool  
E60 Jakkara  
E60 Hocker  
38 x 38 x 44 cm

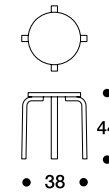

NE60 Children's Stool  
NE60 Lastenjakkara  
NE60 Kinderhocker  
38 x 38 x 38 cm

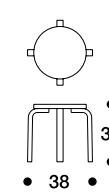

Stools & Benches | Jakkaroita & Penkkejä | Hocker & Bänke

64 Bar Stool  
64 Baarijakkara  
64 Barhocker  
52 x 52 x 65 cm

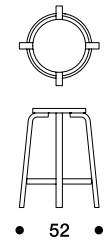

64 Bar Stool  
64 Baarijakkara  
64 Barhocker  
54,5 x 54,5 x 75 cm

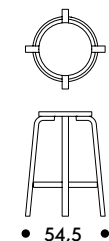

K65 High Chair  
K65 Korkea tuoli  
K65 Küchenstuhl  
40 x 38 x 70 cm

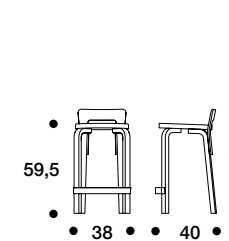

153 A, B Bench  
153 A, B Penkki  
153 A, B Bank  
A: 112,5 x 40 x 44 cm  
B: 72,5 x 40 x 44 cm

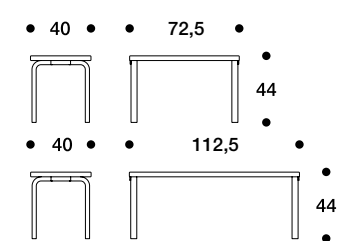

Chairs | Tuolit | Stühle

65 Chair  
65 Tuoli  
65 Stuhl  
40 x 35 x 68 cm

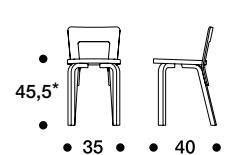

N65 Children's Chair  
N65 Lastentuoli  
N65 Kinderstuhl  
38 x 35 x 60 cm

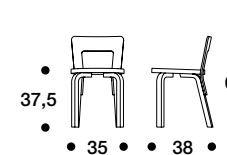

66 Chair  
66 Tuoli  
66 Stuhl  
42 x 39 x 80 cm

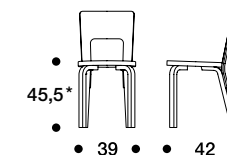

68 Chair  
68 Tuoli  
68 Stuhl  
48,5 x 43 x 70 cm

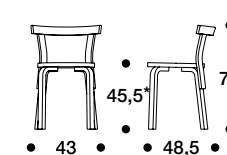

69 Chair  
69 Tuoli  
69 Stuhl  
47 x 44 x 76 cm

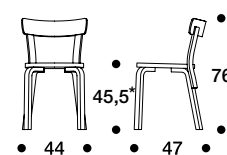

\*New standard chair height 45,5 cm starts January 2017 | \*Uusi istuinkorkeus 45,5 cm tammikuusta 2017 lähtien | \*Neue Standard-Sitzhöhe 45,5 cm ab Januar 2017

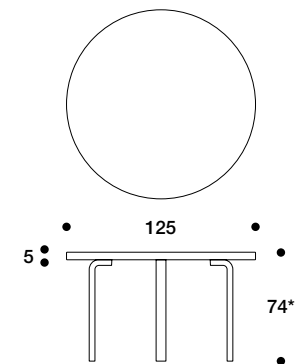
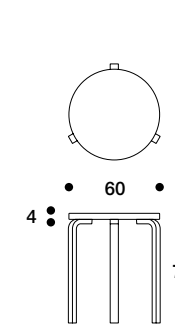
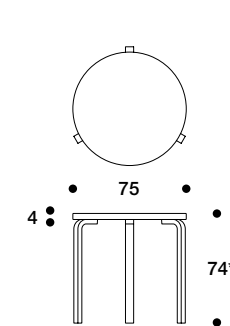
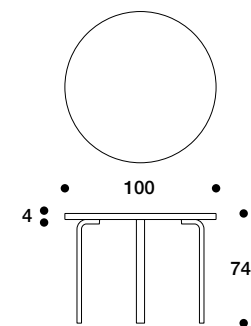
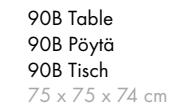
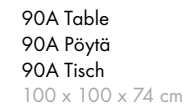
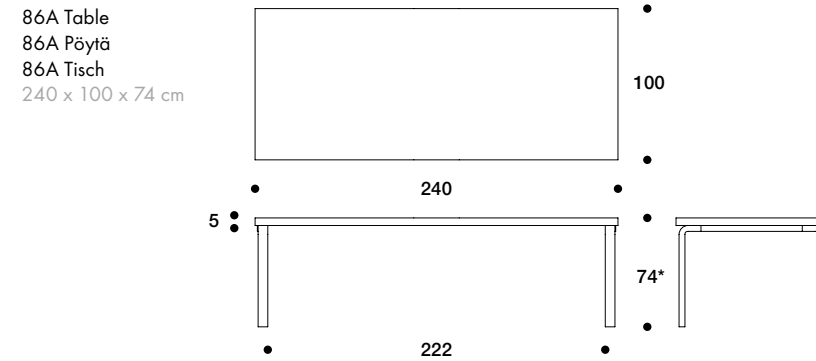
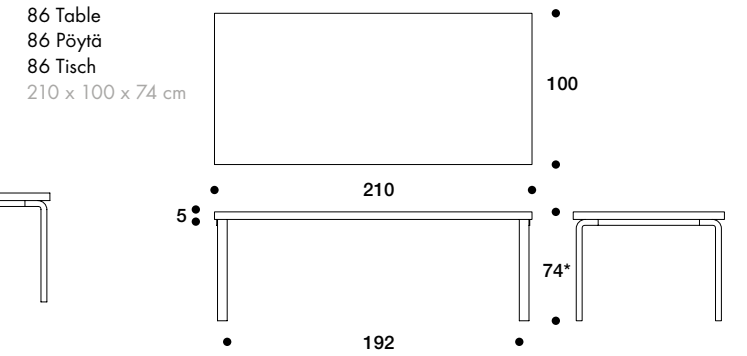
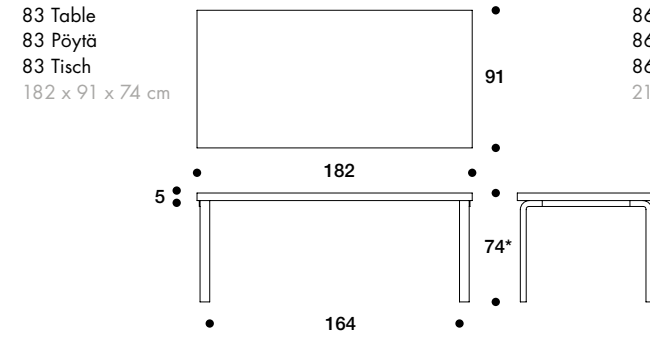
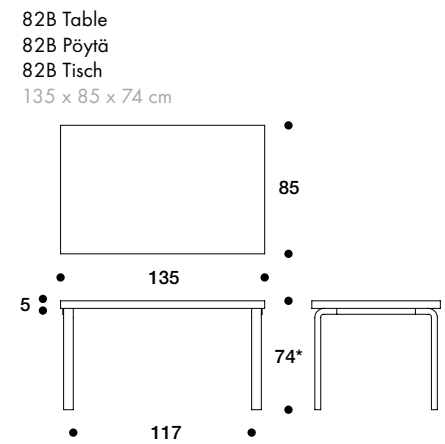
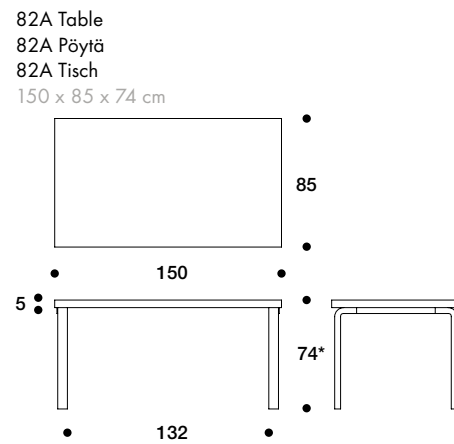
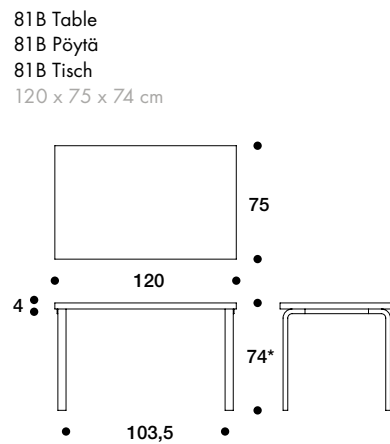
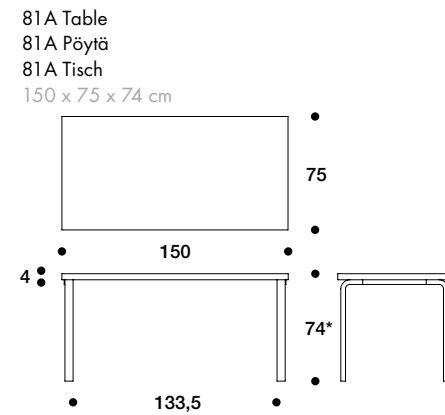
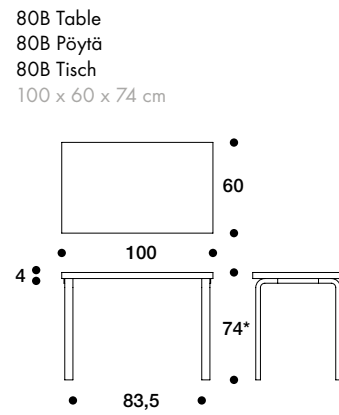
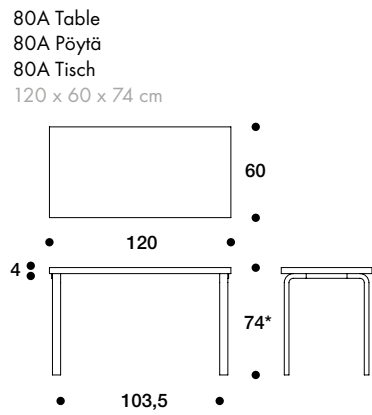
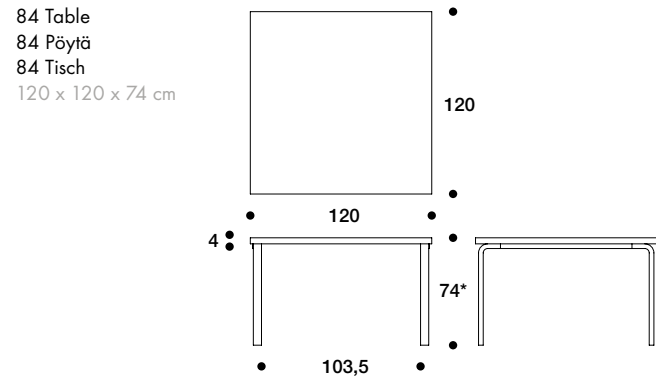
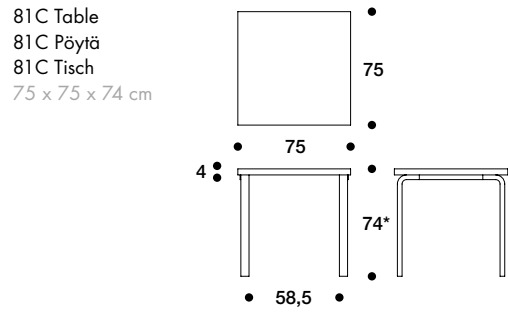

\*New standard table height 74 cm starts January 2017 | \*Uusi pöytäkorkeus 74 cm tammikuusta 2017 alkaen | \*Neue Standardtischhöhe 74 cm ab Januar 2017

Half round tables | Puolipyöreät pöydät | Halbrunde Tische

95 Table  
95 Pöytä  
95 Tisch  
120 x 60 x 74 cm

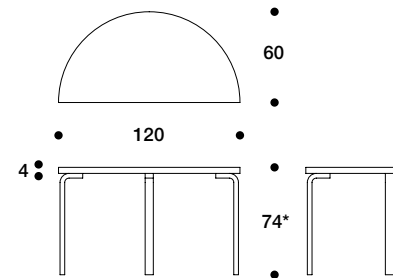

Extension tables | Jatkettavat pöydät | Ausziehtische

97 Table  
97 Pöytä  
97 Tisch  
135-190 x 85 x 74 cm

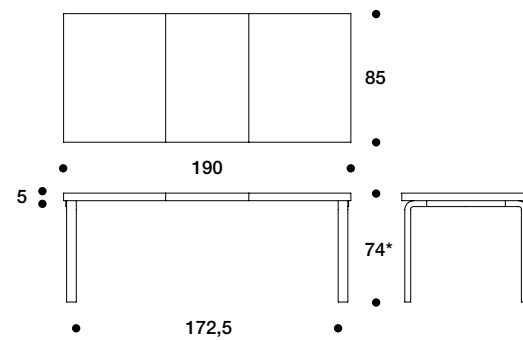
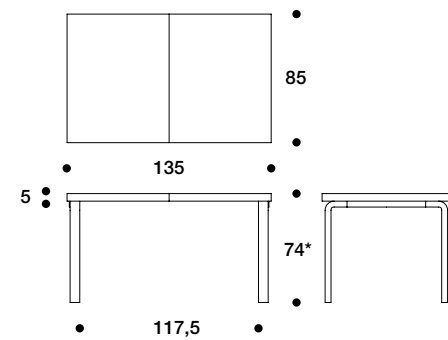

Low tables | Sivu- ja sohvapöydät | Beistelltische

90D Table  
90D Pöytä  
90D Tisch  
48 x 48 x 44 cm

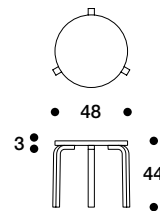

907 B Table  
907B Pöytä  
907B Tisch  
75 x 75 x 56 cm

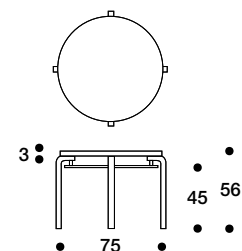

88A,B,C Nesting Tables  
88A,B,C Sarjapöydät  
88A,B,C Dreisatz Tisch  
69 x 42 x 58 cm

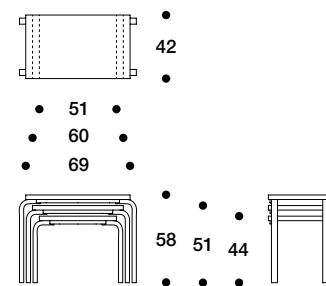

\*New standard table height 74 cm starts January 2017 | \*Uusi pöytäkorkeus 74 cm tammikuusta 2017 alkaen | \*Neue Standardtischhöhe 74 cm ab Januar 2017



Customised colours | Erikoisvärät | individualisierte Farben

Surfaces                      Pintamateriaalit                      Oberflächen

Birch natural lacquered | Koivu lakattu luonnonvärinen | Birke klar lackiert



Products	Tuotteet	Produkte
60, E60, NE60 Stool	60, E60, NE60 Jakkara	60, E60, NE60 Hocker
64 Bar Stool	64 Baarijakkara	64 Barhocker
153A, B Bench	153A, B Penkki	153A, B Bank
65, 66, 68, 69 Chair	65, 66, 68, 69 Tuoli	65, 66, 68, 69 Stuhl
N65 Children's Chair	N65 Lastentuoli	N65 Kinderstuhl
K65 High Chair	K65 Korkea tuoli	K65 Küchenstuhl
80, 81, 82, 83, 84, 86, 86A, 90, 91, 95 Tables	80, 81, 82, 83, 84, 86, 86A, 90, 91, 95 Pöydät	80, 81, 82, 83, 84, 86, 86A, 90, 91, 95 Tisch
88A, B, C Nesting Table	88A, B, C Sarjapöydät	88A, B, C Dreisatztisch
907B Table	907B Pöydät	907B Tisch

Birch white lacquered | Koivu maalattu valkoinen | Birke weiß lackiert



Products	Tuotteet	Produkte
60, E60 Stool	60, E60 Jakkara	60, E60 Hocker
64 Bar Stool	64 Baarijakkara	64 Barhocker
153A, B Bench	153A, B Penkki	153A, B Bank
K65 High Chair	K65 Korkea tuoli	K65 Küchenstuhl
65, 66, 68, 69 Chair	65, 66, 68, 69 Tuoli	65, 66, 68, 69 Stuhl
N65 Children's Chair	N65 Lastentuoli	N65 Kinderstuhl
80, 81, 82, 83, 84, 86, 86A	80, 81, 82, 83, 84, 86, 86A	80, 81, 82, 83, 84, 86, 86A
90, 91 95 Table	90, 91 95 Pöydät	90, 91 95 Tisch

Birch cream lacquered | Koivu maalattu kerma | Birke creme lackiert



Products	Tuotteet	Produkte
60 Stool	60 Jakkara	60 Hocker
E60 Stool	E60 Jakkara	E60 Hocker
NE60 Stool	NE60 Jakkara	NE60 Hocker
64 Bar Stool	64 Baarijakkara	64 Barhocker
65 Chair	65 Tuoli	65 Stuhl
N65 Children's Chair	N65 Lastentuoli	N65 Kinderstuhl
K65 High Chair	K65 Korkea tuoli	K65 Küchenstuhl

Birch pale pink lacquered | Koivu maalattu vaaleanpunainen | Birke rosa lackiert

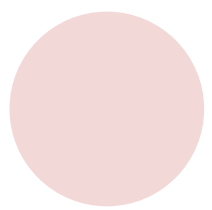

Products	Tuotteet	Produkte
60, E60, NE60 Stool	60, E60, NE60 Jakkara	60, E60, NE60 Hocker
64 Bar Stool	64 Baarijakkara	64 Barhocker
65 Chair	65 Tuoli	65 Stuhl
N65 Children's Chair	N65 Lastentuoli	N65 Kinderstuhl
K65 High Chair	K65 Korkea tuoli	K65 Küchenstuhl

Birch purple lacquered | Koivu maalattu violetti | Birke lila lackiert

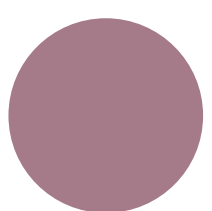

Products	Tuotteet	Produkte
60, E60, NE60 Stool	60, E60, NE60 Jakkara	60, E60, NE60 Hocker
64 Bar Stool	64 Baarijakkara	64 Barhocker
65 Chair	65 Tuoli	65 Stuhl
N65 Children's Chair	N65 Lastentuoli	N65 Kinderstuhl
K65 High Chair	K65 Korkea tuoli	K65 Küchenstuhl

Birch orange lacquered | Koivu maalattu oranssi | Birke orange lackiert

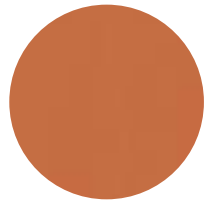

Products	Tuotteet	Produkte
60, E60, NE60 Stool	60, E60, NE60 Jakkara	60, E60, NE60 Hocker
64 Bar Stool	64 Baarijakkara	64 Barhocker
65 Chair	65 Tuoli	65 Stuhl
N65 Children's Chair	N65 Lastentuoli	N65 Kinderstuhl
K65 High Chair	K65 Korkea tuoli	K65 Küchenstuhl
69 Chair	69 Tuoli	69 Stuhl

Birch orange red lacquered | Koivu maalattu punainen | Birke orange-rot lackiert

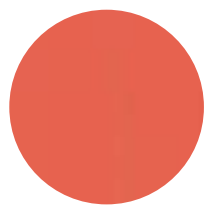

Products	Tuotteet	Produkte
60, E60, NE60 Stool	60, E60, NE60 Jakkara	60, E60, NE60 Hocker
64 Bar Stool	64 Baarijakkara	64 Barhocker
65 Chair	65 Tuoli	65 Stuhl
N65 Children's Chair	N65 Lastentuoli	N65 Kinderstuhl
K65 High Chair	K65 Korkea tuoli	K65 Küchenstuhl

Birch yellow lacquered | Koivu maalattu keltainen | Birke gelb lackiert

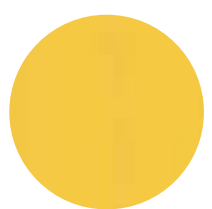

Products	Tuotteet	Produkte
60, E60, NE60 Stool	60, E60, NE60 Jakkara	60, E60, NE60 Hocker
64 Bar Stool	64 Baarijakkara	64 Barhocker
65 Chair	65 Tuoli	65 Stuhl
N65 Children's Chair	N65 Lastentuoli	N65 Kinderstuhl
K65 High Chair	K65 Korkea tuoli	K65 Küchenstuhl
69 Chair	69 Tuoli	69 Stuhl

Birch green lacquered | Koivu maalattu vihreä | Birke grün lackiert



Products	Tuotteet	Produkte
60, E60, NE60 Stool	60, E60, NE60 Jakkara	60, E60, NE60 Hocker
64 Bar Stool	64 Baarijakkara	64 Barhocker
65 Chair	65 Tuoli	65 Stuhl
N65 Children's Chair	N65 Lastentuoli	N65 Kinderstuhl
K65 High Chair	K65 Korkea tuoli	K65 Küchenstuhl
69 Chair	69 Tuoli	69 Stuhl

Birch turquoise lacquered | Koivu maalattu turkoosi | Birke türkis lackiert

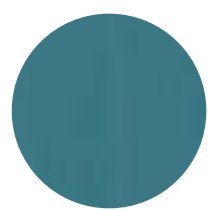

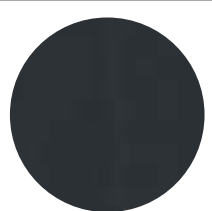

Products	Tuotteet	Produkte
60, E60, NE60 Stool	60, E60, NE60 Jakkara	60, E60, NE60 Hocker
64 Bar Stool	64 Baarijakkara	64 Barhocker
65 Chair	65 Tuoli	65 Stuhl
N65 Children's Chair	N65 Lastentuoli	N65 Kinderstuhl
K65 High Chair	K65 Korkea tuoli	K65 Küchenstuhl
69 Chair	69 Tuoli	69 Stuhl

Birch dark blue lacquered | Koivu maalattu tummansininen | Birke dunkelblau lackiert



Products	Tuotteet	Produkte
60, E60, NE60 Stool	60, E60, NE60 Jakkara	60, E60, NE60 Hocker
64 Bar Stool	64 Baarijakkara	64 Barhocker
65 Chair	65 Tuoli	65 Stuhl
N65 Children's Chair	N65 Lastentuoli	N65 Kinderstuhl
K65 High Chair	K65 Korkea tuoli	K65 Küchenstuhl

Surfaces	Pintamateriaalit	Oberflächen	
Birch black lacquered   Koivu maalattu musta   Birke schwarz lackiert			
	<b>Products</b> 60, E60 Stool 64 Bar Stool 153A, B Bench K65 High Chair 65, 66, 68, 69 Chair N65 Children's Chair 80, 81, 82, 83, 84, 86, 86A 90, 91 95 Table 907B Double Coffee Table	<b>Tuotteet</b> 60, E60 Jakkara 64 Baarijakkara 153A, B Penkki K65 Korkea tuoli 65, 66, 68, 69 Tuoli N65 Lastentuoli 80, 81, 82, 83, 84, 86, 86A 90, 91 95 Pöydät 907B Klubipöytä	<b>Produkte</b> 60, E60 Hocker 64 Barhocker 153A, B Bank K65 Küchenstuhl 65, 66, 68, 69 Stuhl N65 Kinderstuhl 80, 81, 82, 83, 84, 86, 86A 90, 91 95 Tisch 907B Tisch

Surfaces	Pintamateriaalit	Oberflächen	
Birch honey stained   Koivu petsattu hunaja   Birke honig gebeizt			
	<b>Products</b> 60, E60 Stool	<b>Tuotteet</b> 60, E60 Jakkara	<b>Produkte</b> 60, E60 Hocker

Surfaces	Pintamateriaalit	Oberflächen	
Birch walnut stained   Koivu petsattu pähkinä   Birke walnuss gebeizt			
	<b>Products</b> 60, E60 Stool	<b>Tuotteet</b> 60, E60 Jakkara	<b>Produkte</b> 60, E60 Hocker

Surfaces	Pintamateriaalit	Oberflächen	
HPL white "IKI"   Valkoinen laminaatti "IKI"   HPL weiß "IKI"			
	<b>Products</b> 60, E60, NE60 Stool 64 Bar Stool 65, 66, 68, 69 Chair N65 Children's Chair K65 High Chair 80, 81, 82, 83, 84, 86, 90, 91, 95 Table 97 Extension Table 88A, B, C Nesting Table	<b>Tuotteet</b> 60, E60, NE60 Jakkara 64 Baarijakkara 65, 66, 68, 69 Tuoli N65 Lastentuoli K65 Korkea tuoli 80, 81, 82, 83, 84, 86, 90, 91, 95 Pöydät 97 Jatkettava pöytä 88A, B, C Sarjapöydät	<b>Produkte</b> 60, E60, NE60 Hocker 64 Barhocker 65, 66, 68, 69 Stuhl N65 Kinderstuhl K65 Küchenstuhl 80, 81, 82, 83, 84, 86, 90, 91, 95 Tisch 97 Ausziehtisch 88A, B, C Dreisatztisch

Surfaces	Pintamateriaalit	Oberflächen	
Linoleum black   Musta linoleumi   Linoleum schwarz			
	<b>Products</b> 60, E60, NE60 Stool 64 Bar Stool 65, 66, 68 Chair N65 Children's Chair K65 High Chair 80, 81, 82, 83, 84, 86, 90, 91, 95 Table	<b>Tuotteet</b> 60, E60, NE60 Jakkara 64 Baarijakkara 65, 66, 68 Tuoli N65 Lastentuoli K65 Korkea tuoli 80, 81, 82, 83, 84, 86, 90, 91, 95 Pöydät	<b>Produkte</b> 60, E60, NE60 Hocker 64 Barhocker 65, 66, 68 Stuhl N65 Kinderstuhl K65 Küchenstuhl 80, 81, 82, 83, 84, 86, 90, 91, 95 Tisch

#### Photography

Cover: Studio Aalto, Photo Zara Pfeifer | Page 3: Photo Gustav Almqvist | Page 7: Rautatalo office building, Photo Zara Pfeifer | Page 9, 11, 13: Studio Aalto, Photo Zara Pfeifer | Page 10: Photo Zara Pfeifer | Page 12: Photo Zara Pfeifer | Page 14: Finlandia Hall, Photo Zara Pfeifer | Page 17, 20-21: Uppeteite Brussels, Photo Wouter Van Vaerenbergh | Page 19: P.S.1 Cafe, P.S.1 Art Center, Photo: Alexander Norbom | Page 24: Novartis, Day Care Center, Photo Franz Rindlisbacher | Page 25: Dinesen Home, Photo: wichmann+bendtsen | Page 28: VitraHaus Loft, Photo Felix Odell | Page 29: Rose Bakery, Photo: Jonathan Lappin | Page 32, 35, 37, 39: Photo André Demony | Page 41, 43, 44: Photo Schaeppman & Habets

For more info,  
please visit  
[artek.fi](http://artek.fi)  
 Artek  
 Artekglobal

# artek